

Multiport

# M1-SR5

🚰 Akışkan Tipi  
**Hidrolik Yağ, Hava - Vakum**

🌀 Maks. Hız  
**250 RPM**

🌀 Maks. Basınç  
**250 BAR**

🌡️ Maks Sıcaklık  
**80 °C**

🔌 Bağlantı Tipi  
**NPT, BSPP, BSPT**

🌀 Rotor Ölçüsü  
**2 x 1/4" - 12 x 3/4"**

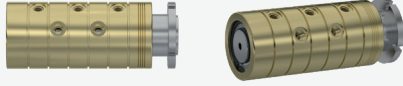
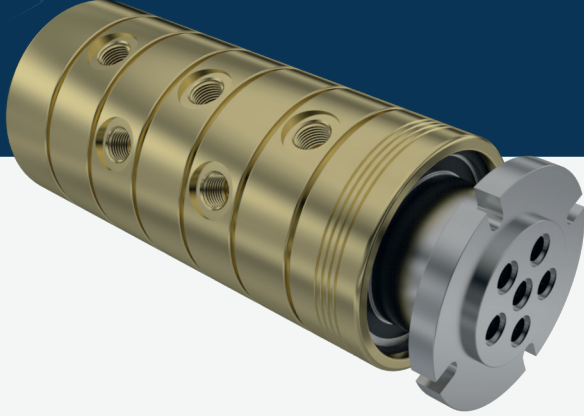

Çoklu döner sızdırmazlık elemanı

- ✓ Flaşlı, önden çıkışlı
- ✓ Sarı / Prinç gövde malzemesi
- ✓ Özel tasarım akışkana göre sızdırmazlık elemanları
- ✓ Krom kaplı iç sızdırmazlık yüzeyleri
- ✓ DIN, ANSI flaş tipleri
- ✓ Korozyona, toza, kire dayanıklı
- ✓ Düşük kaliteli akışkanlarda bile sorunsuz çalışma

⚠️ Akışkan olmadan çalıştırmayın.

## ÖLÇÜLER

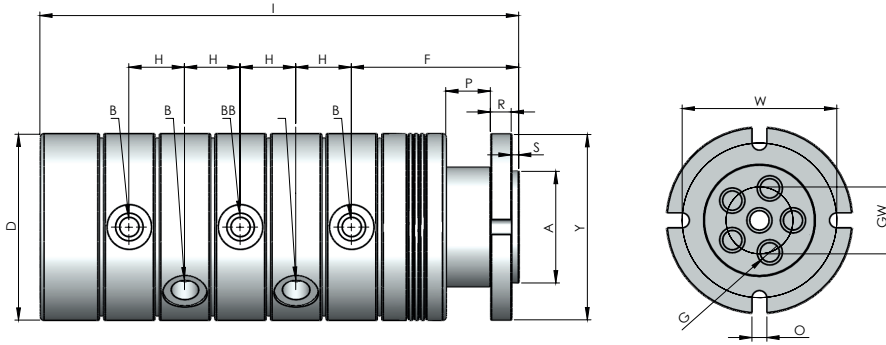

BOYUT	MODEL NO	B	Y Ø	A Ø	G Ø	D Ø	F	H	I	S	P	R	W	GW	O	KG
5 X 1/4"	M1-45081-200	1/4" NPT	81	45	7	80	71	23,40	207,70	3	20	7	70	20	6,50	6,85
5 X 1/4"	M1-45082-200	1/4" BSP	81	45	7	80	71	23,40	207,70	3	20	7	70	20	6,50	6,85
5 X 1/4"	M1-45083-200	1/4" BSPP	81	45	7	80	71	23,40	207,70	3	20	7	70	20	6,50	6,85
5 X 3/8"	M1-45101-200	3/8" NPT	108	65	10	108	89	30	259	5	20	12	90	28	9	15,65
5 X 3/8"	M1-45102-200	3/8" BSP	108	65	10	108	89	30	259	5	20	12	90	28	9	15,65
5 X 3/8"	M1-45103-200	3/8" BSPP	108	65	10	108	89	30	259	5	20	12	90	28	9	15,65
5 X 1/2"	M1-45151-200	1/2" NPT	125	75	13	125	112,50	37,40	322	5	30	14	104	45	10	25,45
5 X 1/2"	M1-45152-200	1/2" BSP	125	75	13	125	112,50	37,40	322	5	30	14	104	45	10	25,45
5 X 1/2"	M1-45153-200	1/2" BSPP	125	75	13	125	112,50	37,40	322	5	30	14	104	45	10	25,45
5 X 3/4"	M1-45201-200	3/4" NPT	165	115	18	165	132,50	43,40	373,70	5	45	13	139	60	11	51,50
5 X 3/4"	M1-45202-200	3/4" BSP	165	115	18	165	132,50	43,40	373,70	5	45	13	139	60	11	51,50
5 X 3/4"	M1-45203-200	3/4" BSPP	165	115	18	165	132,50	43,40	373,70	5	45	13	139	60	11	51,50

