

Swivel Joint

E2-FF4 Serisi

🚰 Akışkan Tipi
**Hidrolik Yağ,
Su + Genel Kullanım**

🌀 Maks. Hız
20 RPM

🌀 Maks. Basınç
100-200 BAR

🌡️ Maks. Sıcaklık
120 °C

🔗 Bağlantı Tipi
FL

🌀 Rotor Ölçüsü
3/4" DN20 - 8" DN200

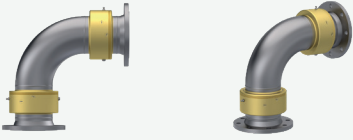

Hidrolik yağı, gres, su ve çeşitli kimyasal sıvılar için eklemesel dönüştürülebilir akışkan transfer elemanları.

- ✓ Tek hat dikey geçişi
- ✓ Çelik malzeme
- ✓ Sertleştirilmiş iç sızdırmazlık yüzeyleri
- ✓ Özel tasarım akışkana göre sızdırmazlık elemanları
- ✓ Kolay değiştirilebilir iç parçalar
- ✓ Geniş ölçü, bağlantı olanağı, DIN, ANSI flanş tipleri..

⚠️ Akışkan olmadan çalıştırmayın.

ÖLÇÜLER

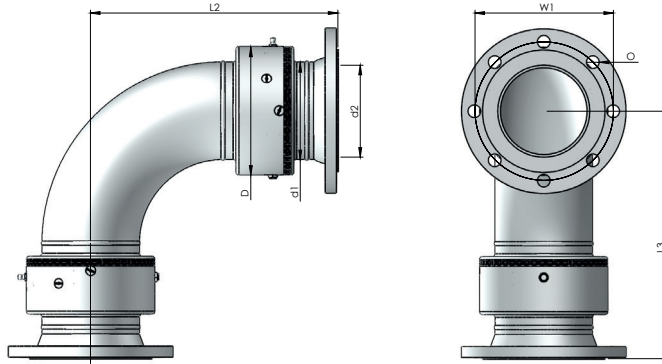

BOYUT	MODEL NO	DØ	L2	L3	d1Ø	d2Ø	W1Ø	OØ	KG
20	E2 - FF4-020	72	142	142	26,90	21,10	75	14 X 4	4,87
25	E2 - FF4-025	78	149	149	33,70	27,30	85	14 X 4	5,67
32	E2 - FF4-032	88	193	193	42,40	35,20	100	18 X 4	9,46
40	E2 - FF4-040	100	204	204	48,30	36,90	110	18 X 4	12,46
50	E2 - FF4-050	118	221	221	60,30	48,50	125	18 X 4	16,27
65	E2 - FF4-065	133	250	250	76,10	59	145	18 X 8	22,30
80	E2 - FF4-080	139	275	275	88,90	82,50	160	18 X 8	22,79
100	E2 - FF4-100	175	314	314	114,30	107,10	180	18 X 8	33,07
125	E2 - FF4-125	199	385	385	139,70	131,70	210	18 X 8	49,45
150	E2 - FF4-150	222	429	429	168,30	159,30	240	22 X 8	59,53
200	E2 - FF4-200	288	547	547	219,10	207,30	295	22 X 12	116,70